

# ストレーナー別置型グリーストラップ (RS-GTN II 型)

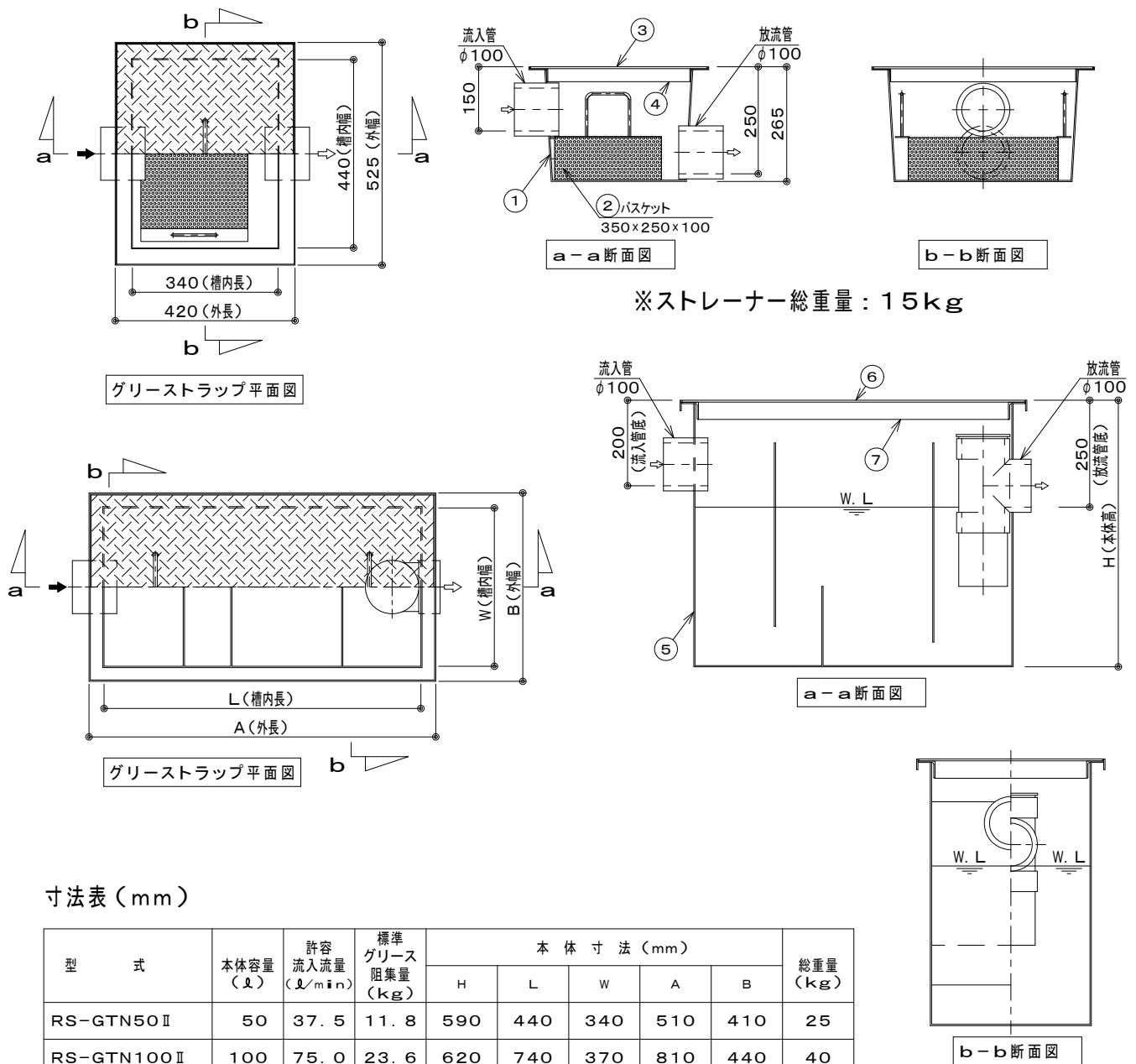

寸法表 (mm)

型 式	本体容量 (L)	許容流入流量 (L/min)	標準グリース阻集量 (kg)	本体寸法 (mm)					総重量 (kg)
				H	L	W	A	B	
RS-GTN50 II	50	37.5	11.8	590	440	340	510	410	25
RS-GTN100 II	100	75.0	23.6	620	740	370	810	440	40
RS-GTN150 II	150	112.5	35.4	620	1040	400	1110	470	50
RS-GTN200 II	200	150.0	47.2	620	1040	540	1110	610	60
RS-GTN250 II	250	187.5	59.0	700	1040	540	1110	610	65
RS-GTN300 II	300	225.0	70.8	790	1040	540	1110	610	70
RS-GTN400 II	400	300.0	94.4	850	1140	600	1210	670	80
RS-GTN500 II	500	375.0	118.0	1000	1140	600	1210	670	85
RS-GTN600 II	600	450.0	141.6	890	1400	700	1470	770	105
RS-GTN700 II	700	525.0	165.2	1000	1400	700	1470	770	110

※標準寸法または、700リットルを超える容量の場合は弊社までお問合せ下さい。

※本体の仕様等、改良の為予告なしに変更する場合があります。

品番	品 名	数量	材 質
①	ストレーナー本体	1ヶ	FRP製
②	バスケット	1ヶ	SUS304
③	ストレーナー編鋼板製蓋	1組	SS溶融垂鉛めつき
④	ストレーナー枠	1ヶ	SS溶融垂鉛めつき
⑤	グリーストラップ本体	1ヶ	FRP製
⑥	グリーストラップ編鋼板製蓋	1組	SS溶融垂鉛めつき
⑦	グリーストラップ蓋枠	1ヶ	SS溶融垂鉛めつき

図面内訳 ストレーナー別置型グリーストラップ

H26-06-17